



**CST 935**

**PALETTENWICKLER**

**CYKLOP**<sup>®</sup>  
GLOBAL PACKAGING SOLUTIONS

STRAPPING  
WRAPPING  
CODING  
TAPING

Der Drehteller-Stretchwickler CST 935 lässt sich problemlos in eine bestehende oder neue Verpackungslinie integrieren. Dieser vollautomatische Folienwickler ist wartungsfreundlich und arbeitet mit einer hohen Vordehnung der Folie. Das sorgt für die Senkung der Produktionskosten.

Der CST 935 kann bis zu 35 Paletten pro Stunde wickeln und Lasten bis zu 2000 kg handhaben. Für zusätzliche Stabilität der Palettenladung kann die Maschine einen Eckenapplikator hinzufügen.

#### Optionen:

- Erhöhte Kapazität bis zu 2000 kg
- Druckplatte
- Palettenlift
- Integrierter Deckblattspender
- Vordehnung bis zu 450 %
- Eckenschutz-Applikator
- Seilsystem

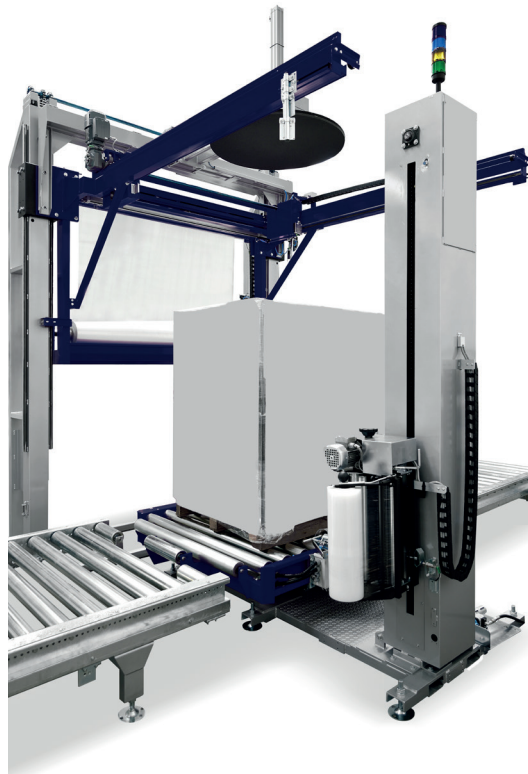

#### Technische Daten

Drehgeschwindigkeit (RPM)	11
Produktivität (p/h)	Bis zu 35 Paletten
Standardkapazität	1200 kg
Min. Palettenabmessungen (mm)	800 x 600
Max. Palettenabmessungen (mm)	1200 x 1200
Min - Max. Palettenhöhe (mm)	500 - 2100
Liniengeschwindigkeit (m/min)	12-15-18
Stromversorgung +/- 10%	400V, 50Hz, 3PH + N + PE
Strom	3 kW
Luftdruck	6 Bar - ~50 NI/cycle